

Spezifikation zur Erstellung von Druckdaten 3-Inch CD-R / DVD-R Bedruckung im Siebdruck (ab 300 Stück)

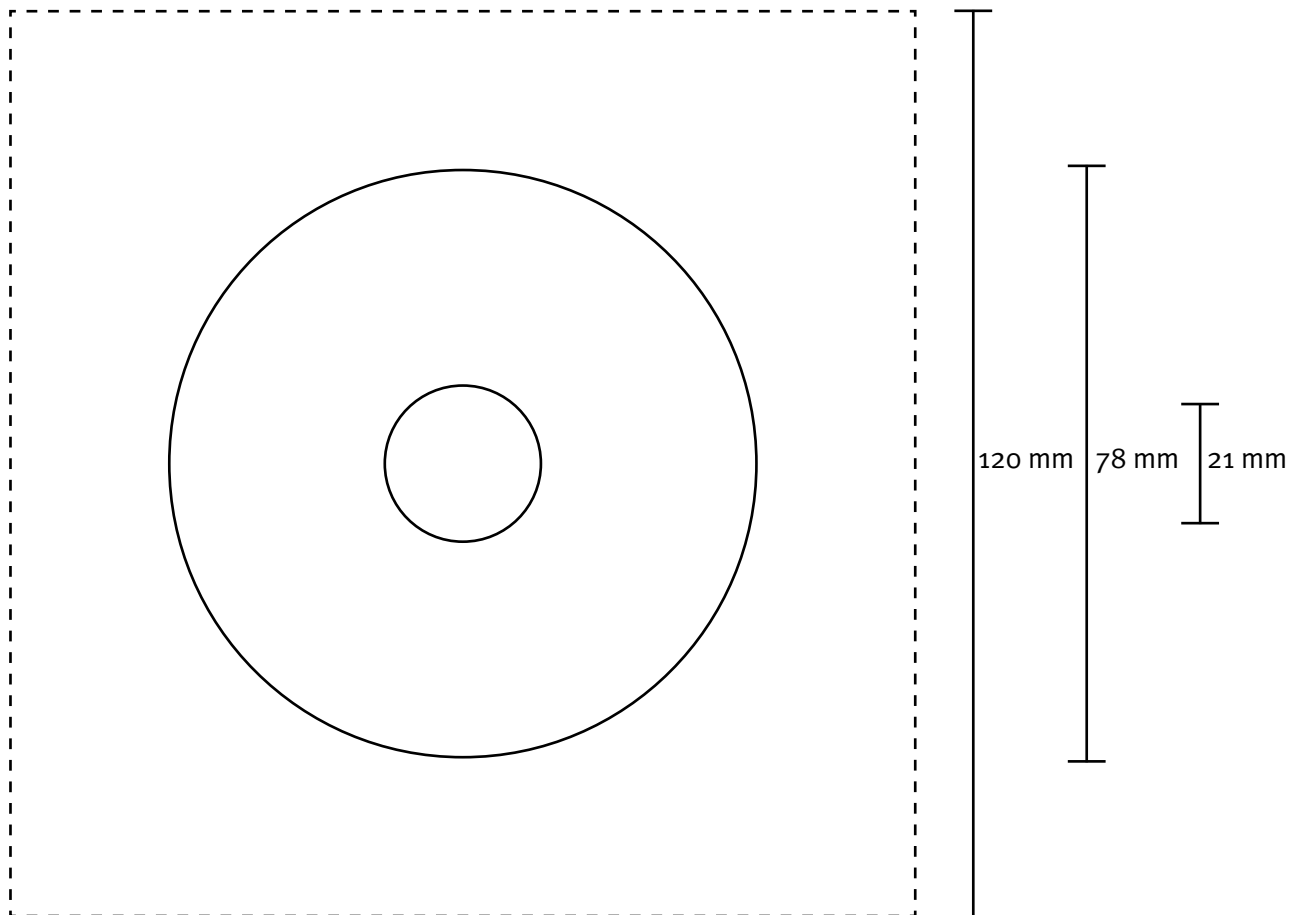

Produkt: 3-Inch CD-R / DVD-R

Dokumentformat: 120 x 120 mm
Mediumsgröße: 80 x 80 mm
bedruckbare Fläche: Aussendurchmesser: 78 mm
Lochausparung: Innendurchmesser: 21 mm
Druckverfahren: Siebdruck

Grundsätzlich ist das Bedrucken von CDs/ DVDs mit Sonderfarben nach Pantone oder HKS nur im Siebdruck möglich.

Spezifikation für 3-Inch CD-R & DVD-R Bedruckung im Siebdruck (ab 300 Stück)

1. CD-R /DVD-R Rohlinge

Für die CD-R/DVD-R Bedruckung setzen wir unterschiedliche Rohlinge ein. Auf Wunsch sind auch namhafter Hersteller wie TDK, Ritek, Taiyo Yuden und Sony erhältlich.
Je nach Druckverfahren schwanken die möglichen Druckbereiche von Rohling zu Rohling minimal.

Wir beraten Sie hierzu gerne, sprechen Sie uns einfach an.

2. Lieferzeiten

- Spindelware: ca. 7 Arbeitstage nach Eingang aller spezifikationsgerechten Vorlagen und Druckfreigabe.
- Mit Drucksachen/Verpackung: ca. 12 Arbeitstage nach Eingang aller spezifikationsgerechten Vorlagen und Druckfreigabe.
- Ein Express-Service (5 Arbeitstage) ist bei Produktionen ohne Drucksachen nach Absprache und gegen Aufpreis möglich.

Bitte halten Sie hierzu mit Ihrem Kundenbetreuer Rücksprache.

Druckdaten für das CD-R / DVD-R Label

3. Datenformat

Sämtliche Druckdaten sollten idealer Weise als druckfähige PDF X-3 (Druck-Standard) gemäß der nachfolgenden Spezifikationen angeliefert werden.

ACHTUNG: Bitte betten Sie keinerlei ICC-Profile in die Daten ein; verzichten Sie auf Font-Untergruppen, d.h. alle Zeichensätze müssen vollständig enthalten sein. Bitte konfigurieren Sie Ihr Acrobat ab Version 5 auf die „Überdrucken Vorschau“. Nur so können Sie sehen, ob Elemente ungewollt überdrucken (der kostenlose Acrobat Reader bietet diese Funktion nicht).

Sollte eine Bereitstellung der Daten im PDF Format nicht möglich sein, übernehmen wir die Konvertierung der von Ihnen angelieferten Druckdaten und stellen diese Dienstleistung in Rechnung.

WICHTIG! Für DTP- Arbeiten berechnen wir pro angefangene Arbeitseinheit EUR 15,00 (1 AE = 10 min.)

Folgende Software steht für die angelieferten Druckdaten zur Verfügung:

- Illustrator CS3 • Photoshop CS3 • InDesign CS3

Bitte die Texte unbedingt in Zeichenwege umwandeln oder die Schriften im separaten Schriftenset mitschicken.

Gerne übernehmen wir auch weitere grafische Layout-Arbeiten für Sie (Entwurf der CD/DVD-Label, sowie sämtlicher Papierdrucksachen etc.) Diese grafischen Arbeiten werden mit EUR 25,00 pro Arbeitseinheit (1AE = 10 min.) in Rechnung gestellt.

4. Bildauflösung / Farbraum

Die in den Ursprungsdateien eingebundenen Graustufen- und Farbbilder müssen immer mit einer Auflösung von min. 300 dpi (besser 600 dpi) erstellt worden sein. Bei Strichzeichnungen beträgt die Auflösung idealer Weise sogar 1200 dpi.

Eine optimale Kantenschärfe wie bei Vektorgrafiken kann bei Pixelbildern prinzipiell nicht garantiert werden.

Der Farbraum bei Farbbildern muss grundsätzlich als CMYK definiert sein. Bei Anlieferung von Bilddateien im RGB- oder LAB-Format kann es durch die Umwandlung in CMYK mitunter zu starken Farbabweichungen vom Ursprungsbild kommen.

5. Sonderfarben / Volltonfarben

Im Siebdruckverfahren sollten, insbesondere wenn es sich um ein grafisches/flächiges Motiv handelt, Sonderfarben (HKS oder Pantone) definiert werden. Diese so genannten Volltonfarben garantieren ein gleichmäßiges, brillanteres Druckbild als ein Rasterdruck in CMYK.

6. Moiré und Wolkenbildung

Ein Moiré-Effekt zeigt sich als eine Art Schachbrettmuster im Druck. Dieser entsteht meist durch eine falsche Rasterwinklung, lässt sich jedoch auch insbesondere bei CMYK-Drucken mit einem hohen Yellow-Anteil nur schwer vermeiden.

Um Moiré-Effekte und Wolkenbildungen im Druck zu verhindern, kann es helfen darauf zu achten, dass die Tonwerte zweier Farben nicht zu dicht beieinander liegen (z.B. 85% Cyan und 83% Magenta).

7. Mindestgrößen

- Schriftgrößen sollten ein Mindestmaß nicht unterschreiten:
 - Positivdruck: min. 4 Pt. bzw. 1,50 mm
 - Negativdruck: mind. 5 Pt. bzw. 1,88 mm
- Alle Strichstärken dürfen die Mindestgröße nicht überschreiten:
 - im Positivdruck mindestens 0,10 mm
 - im Negativdruck mindestens 0,15 mm

Achten Sie bitte besonders bei Serifenschriften und bei bestimmten Schriftschnitten auf die Einhaltung der Mindeststrichstärken.

8. Farbabweichungen

Generell ist eine 100 %ige Farbgleichheit zwischen dem jeweiligen Medium (z.B. CD-ROM) und den Papierdrucksachen nicht zu realisieren, da die Produkte auf unterschiedlichen Druckmaschinen gefertigt werden und sich aufgrund der unterschiedlichen Bedruckstoffe und Druckverfahren automatisch ein unterschiedlicher optischer Eindruck ergibt.

Wir können Ihnen Farbverbindlichkeit nur dann zusichern und bestätigen, wenn Sie für jedes Produkt ein separates Proof (Cromalin) anliefern.

9. Kontrollausdrucke / Muster

Idealerweise liefern Sie uns zusammen mit den Druckdaten eine Farbvorlage (Proof/Farbausdruck) zur Druckkontrolle. Das farbverbindliche Digitalproof ist nach ISO 12647 mit Fogra Medienkeil anzuliefern.

10. Drucktechnische Besonderheiten

Achten Sie darauf, dass der Farbauftrag niemals über 350% liegen darf. Sollten Sie z.B. ein tieferes Schwarz als K: 100% wünschen, legen Sie den Schwarzbereich mit C: 60% M: 40% Y: 40% K: 100% an.

Besonders sollten Sie dies in dunklen Bereichen von Fotos kontrollieren.

Der minimale Tonwertumfang beträgt im Offsetdruck 7%, im Siebdruck 15% pro Farbe. Tonwerte mit geringerem Umfang können nicht abgebildet werden. Ebenso gilt: Tonwerte von 93% (Offset) bzw. 85% (Siebdruck) werden wie 100% dargestellt.

11. Allgemeine Anmerkungen

Die gekennzeichneten Druckbereiche unserer Labelspezifikationen dienen zur Orientierung bei der Erstellung des Layouts. Die Bildinformationen der endgültigen Druckdaten sollten jedoch idealerweise nie im Innenbereich ausgeschnitten werden, sondern das Layout sollte durchgehend angelegt werden („zulaufen lassen“).

Datenanlieferung / -übertragung

DATENTRÄGER

CD-R / DVD-R: Mac- oder ISO 9660-formatiert

Sämtliche Datenträger sollten mit Ihrer Anschrift und unserer Auftragsnummer versehen sein.
Für unbeschriftete Datenträger übernehmen wir keine Haftung.
Alle Daten sollten Kopien sein, versenden Sie keine Originale.

Legen Sie dem Datenträger bitte ein Inhaltsverzeichnis bei und löschen Sie alle Daten vom Datenträger, die nicht verarbeitet werden sollen.

DATENFERNÜBERTRAGUNG

Es besteht die Möglichkeit, Dokumente per Datenfernübertragung an uns zu senden.
Hierzu stehen Ihnen folgende Möglichkeiten zur Verfügung:

1. Als Dateianhang an eine Email an: **produktion@cd-informa.de**
oder an Ihren persönlichen Ansprechpartner
2. Via FTP-Client:

Bitte fordern Sie Ihre persönlichen Zugangsdaten bei Ihrem Kundenbetreuer an.

Informieren Sie uns nach komplett abgeschlossener Übertragung der Daten (per Telefon oder Email), damit wir Ihren Auftrag schnellstmöglich bearbeiten können.

Bestätigung von:

Firma: _____

Straße: _____

PLZ/Ort: _____

Telefon/Fax: _____

Ansprechpartner: _____

Bitte senden Sie dieses Formular ausgefüllt an
Informa® MUSIC & MEDIA GmbH, Gütersloh
zurück. Telefax **05241/40005-56**.

FREISTELLUNGSERKLÄRUNG für Leermedien (Abgabe auf Leermedien §54 UrhG)

Titel: _____

Katalognummer: _____

Auflagenhöhe: _____

Auftraggeber: _____

Die Ihnen von uns gelieferten CD-Rs/DVD-Rs sind nur für das Kopieren von unternehmensinternen oder sonstigen nicht urheberrechtlich geschützten Daten (d.h. nicht zur Herstellung von Privatkopien im privaten Bereich) bestimmt und werden auch nur hierfür genutzt. *

Trifft zu

Trifft nicht zu

* Leermedien (CD-R/DVD-R) unterliegen als Tonträger bzw. Bildtonträger nach geltendem Urheberrecht der „Vergütungspflicht für Vervielfältigungen im Wege der Bild- und Tonaufzeichnung“, wenn sie zur Vornahme derartiger Vervielfältigungen „für den privaten Gebrauch“ (Privatkopie) bestimmt sind (§ 54 UrhG). Die ZPÜ (Zentralstelle für private Überspielungsrechte) macht uns gegenüber den Vergütungsanspruch für Leermedien geltend. Die Regelung betrifft nur Kopien von urheberrechtlich geschützten Werken und Leistungen (bspw. Musik, Filme, Spiele, Zeitungsartikel und sonstige vorbestehende Werke), also nicht von Geschäftsunterlagen (bspw. Firmenkorrespondenz, Preislisten, Produktbeschreibungen, Kataloge, Dokumentationen etc.).

Falls die Ihnen von uns gelieferten CD-R/DVD-R nur für das Kopieren der zuletzt genannten, unternehmensinternen oder sonstigen nicht urheberrechtlich geschützten Daten (d.h. nicht zur Herstellung von Privatkopien im privaten Bereich) bestimmt sind und auch nur hierfür genutzt werden, können wir Ihnen die Leermedien ohne Berechnung der ZPÜ-Abgabe liefern.

Unbeschadet etwaiger weitergehender Ansprüche und Rechte wird die Auftraggeberin informa® MUSIC & MEDIA GmbH auf erstes Auffordern von allen gegen diese erhobenen Ansprüche Dritter einschließlich der Kosten einer angemessenen Rechtsverteidigung freistellen. Dies schließt auch Forderungen und Klagen nationaler oder internationaler Urheberrechtsgesellschaften oder entsprechender Organisationen aus behaupteter oder tatsächlicher Verletzung der Rechte einschließlich etwaiger Anwalts- und Gerichtskosten ein.

Die Auftraggeberin verpflichtet sich, bei der Weiterlieferung, Verteilung und Vermarktung oder sonstigen Verwendung der durch die informa® Music & Media GmbH im Rahmen der Aufträge hergestellten Produkte sämtliche Regelungen des deutschen Rechts zu beachten und die Produkte insbesondere nicht unter Verletzung von Vorschriften des StGB oder des Gesetzes über die Verbreitung Jugend gefährdender Schriften und Medieninhalte weiterzuliefern, zu verteilen oder sonst zu verwenden, oder einem anderen die Verwendung der Produkte unter Verletzung dieser gesetzlichen Bestimmungen zu ermöglichen.

Im Fall eines Verstoßes der Auftraggeberin gegen die vorstehende Verpflichtung wird die Auftraggeberin Informa® MUSIC & MEDIA GmbH auf erstes Anfordern von allen gegen diese erhobenen Ansprüchen freistellen und Informa® MUSIC & MEDIA GmbH jeden in diesem Zusammenhang entstehenden Schaden ersetzen, einschließlich etwaiger Bußgelder und Geldstrafen und einschließlich sämtlicher Kosten einer angemessenen Rechtsverteidigung.

(Ort, Datum)

(Name, Unterschrift)

(Firmenstempel)